

Wilfley

Manual Técnico

Bomba
Centrífuga
De Lodos

Model **K**

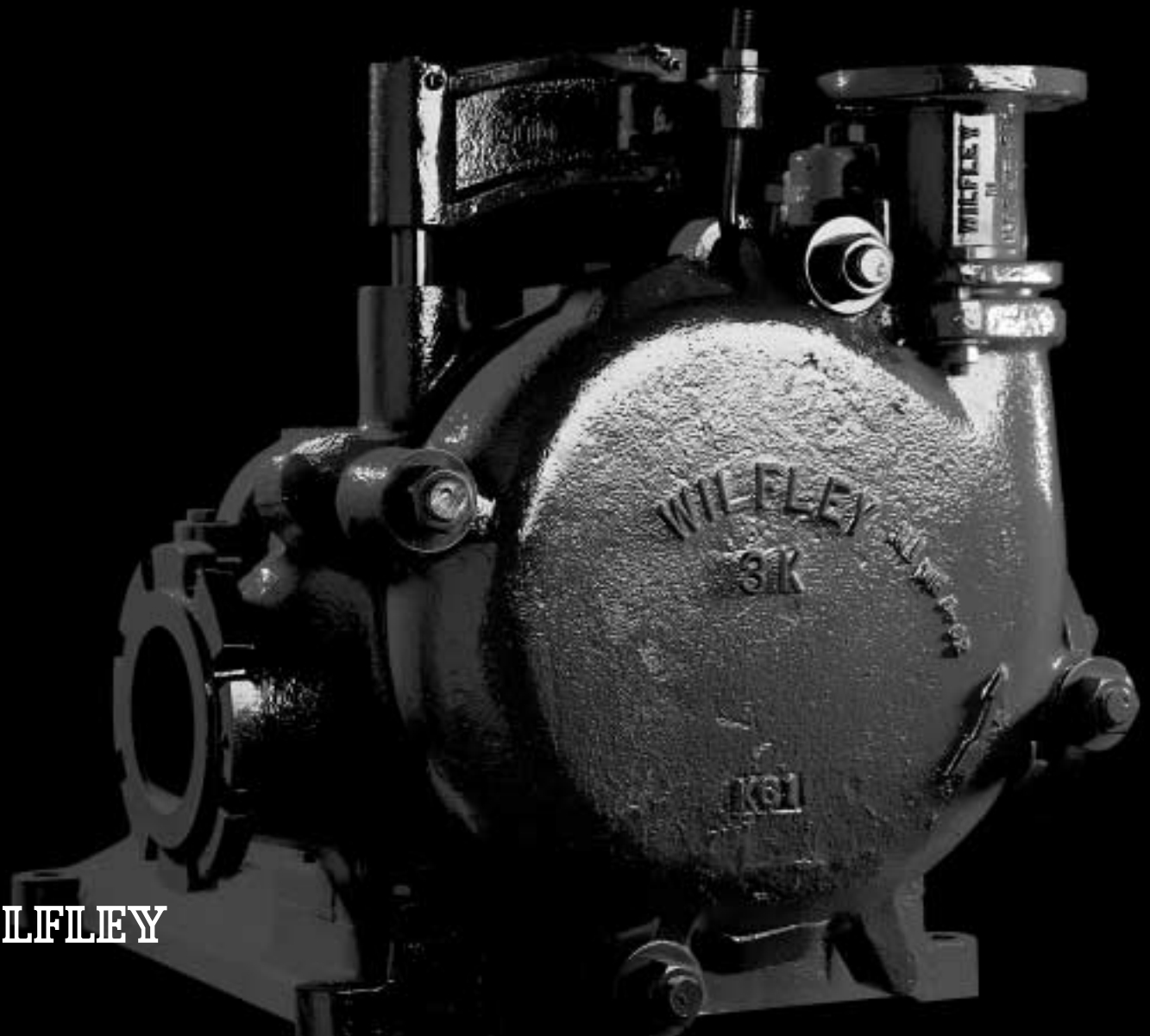

WILFLEY

Una Bomba de Lodos para los lodos Más Abrasivos

- Una etapa
- Succión lateral
- Horizontal
- Tamaños hasta 12"

Diseño sin sellos

El Expulsor Wilfley

- No requiere de casquillos de agua ni de bombas o tuberías de refrigeración auxiliares
- No requiere sellos mecánicos
- No tiene estoperos

Una Bomba Wilfley Puede Trabajar en Seco debido a que no hay rozamiento en sellos durante la Operación

- No hay dilución
- No hay contaminación
- No hay fugas durante la operación

Las bombas Wilfley sellan mediante presión hidráulica durante su operación. Este sello centrífugo es creado por el expulsor, el cual fue desarrollado por nuestra compañía hace más de 80 años. El desgaste es mínimo en el expulsor Wilfley debido a que este solo opera en contra de la presión de succión.

Sin Fugas en el Paro

La Válvula de Retención Wilfley ofrece:

- Larga vida útil
- Bajo costo
- Confiable
- Fácil de limpiar

Cuando la bomba K se detiene, la válvula de retención sella haciendo contacto contra la tapa del cilindro corto.

Mantenimiento

La Ventaja del Diseño Wilfley

- Cambio rápido de partes de desgaste
- Doble succión lateral

El facil mantenimiento es una consideración importante para el desarrollo de todas las Bombas Wilfley. Todas las partes en movimiento en la bomba K se pueden cambiar sin necesidad de molestar la tubería de succión o descarga.

Soporte - Servicio

Integridad de Wilfley

- Amplio inventario de repuestos
- Asistencia de Ingeniería por todo el tiempo de vida de la bomba
- Calidad en mano de obra

A. R. Wilfley & Sons siempre ha fabricado las mejores bombas centrífugas sin sellos. Wilfley esta comprometido con la calidad, durabilidad, y satisfacción de sus clientes. Wilfley todavía vende partes y brinda servicio para bombas que han estado en servicio continuo por más de 80 años, lo cual es una tradición en Wilfley. La bomba Wilfley K continua el legado de lo que es A. R. Wilfley & Sons.

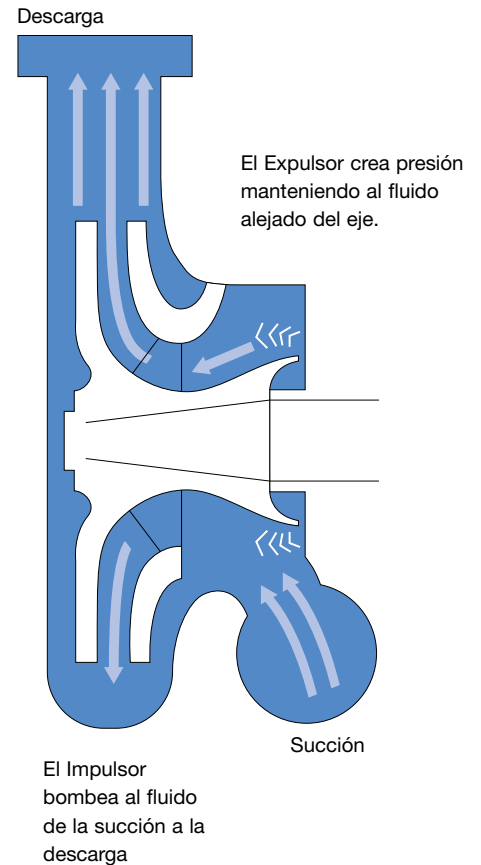

Recomendaciones Generales de Instalación

Esta lista ayudara a establecer condiciones específicas de bombeo.

- Solución
- Temperatura
- Carga Estática
- Tamaño de Tubería de Descarga
- Longitud de Tubería de Descarga
- Accesorios en Tubería de Descarga
- Longitud Equivalente de Tubería de Descarga
- Cabeza Total Dinámica
- Presión de Succión Máxima
- Presión de Succión Mínima
- Capacidad – GPM
- Gravedad Especifica
- % Sólidos por Peso
- Tamaño Máximo de Partículas Sólidas
- Análisis de Malla
- Características Eléctricas
- Viscosidad

Elección de Ubicación de la Bomba

Las siguientes recomendaciones pueden ser útiles al elegir la mejor ubicación para su bomba.

a. Colocar la bomba tan cerca como sea posible de la fuente del líquido y tan práctico como sea posible de modo que la tubería de succión sea corta y directa con un mínimo de codos, accesorios y válvulas.

b. Instale la bomba de tal manera que sea accesible para inspección durante la operación así como también para labores de mantenimiento que incluyan retiro y desensamble.

Cimentación

La cimentación debe ser lo suficientemente fuerte para absorber cualquier vibración y formar un soporte permanente y rígido. Una cimentación de concreto sobre una base sólida es satisfactoria. Se deberán colocar tornillos de cimentación del tamaño apropiado en el concreto, localizados de acuerdo al dibujo de dimensiones de la bomba.

Alineación

La bomba y el motor son alineados en fábrica antes del embarque. Puede ser necesario re- alinear después de que la unidad completa haya sido nivelada en la cimentación y después de que los pernos de cimentación hayan sido apretados. Se pueden encontrar Instrucciones explícitas para revisar el alineamiento de los componentes de la bomba en el Hydraulic Institute Standards.



Sello Hidráulico Wilfley en operación.

Características de la Bomba y Partes Componentes

Impulsor cerrado con paredes y venas extra - gruesos, disponible en diseño de puerto estándar o diseño de puerto amplio para lodos viscosos, espumosos o con partículas grandes. Este diseño único ayuda a mantener excelentes características de funcionamiento durante su vida de uso.

El ensamble grúa (no ilustrado) permite que la carcasa sea abierta o retirada fácilmente sin tener que usar otro equipo tipo grúa por separado. (disponible en tamaños de 3" a 8")

El espesor de pared extra grueso y el diseño especial de la voluta extienden el tiempo de desgaste.

El tornillo del impulsor funciona como un perno de ruptura y también mantiene el impulsor en contra de la conicidad del eje.

El expulsor en forma de campana produce un sellado hidráulico que elimina el mantenimiento relacionado con empaquetadura o sellos mecánicos.

El plato seguidor de sección gruesa puede girarse para prolongar la vida de desgaste.

El anillo protector del marco está fabricado en material resistente a la abrasión para proteger la cámara de entrada de desgaste excesivo.

El diseño de succión trasera permite retirar la carcasa sin molestar las tuberías, además ayuda a dar una mejor alimentación a la bomba, controla los remolinos previos y ayuda a ventilar soluciones con espuma.

Los tornillos de la carcasa son extra - gruesos de modo que se requieren menos. Cada tornillo se localiza convenientemente para un desarmado rápido.

El ensamble conservador de la descarga soporta la tubería de descarga durante el mantenimiento de modo que la carcasa pueda ser abierta o retirada sin desconectar la tubería de descarga.

La válvula de retención accionada por la fuerza centrífuga proporciona un sello durante el paro y abre el sello al arranque para asegurar que no hay contacto de rozamiento durante el funcionamiento de la bomba.

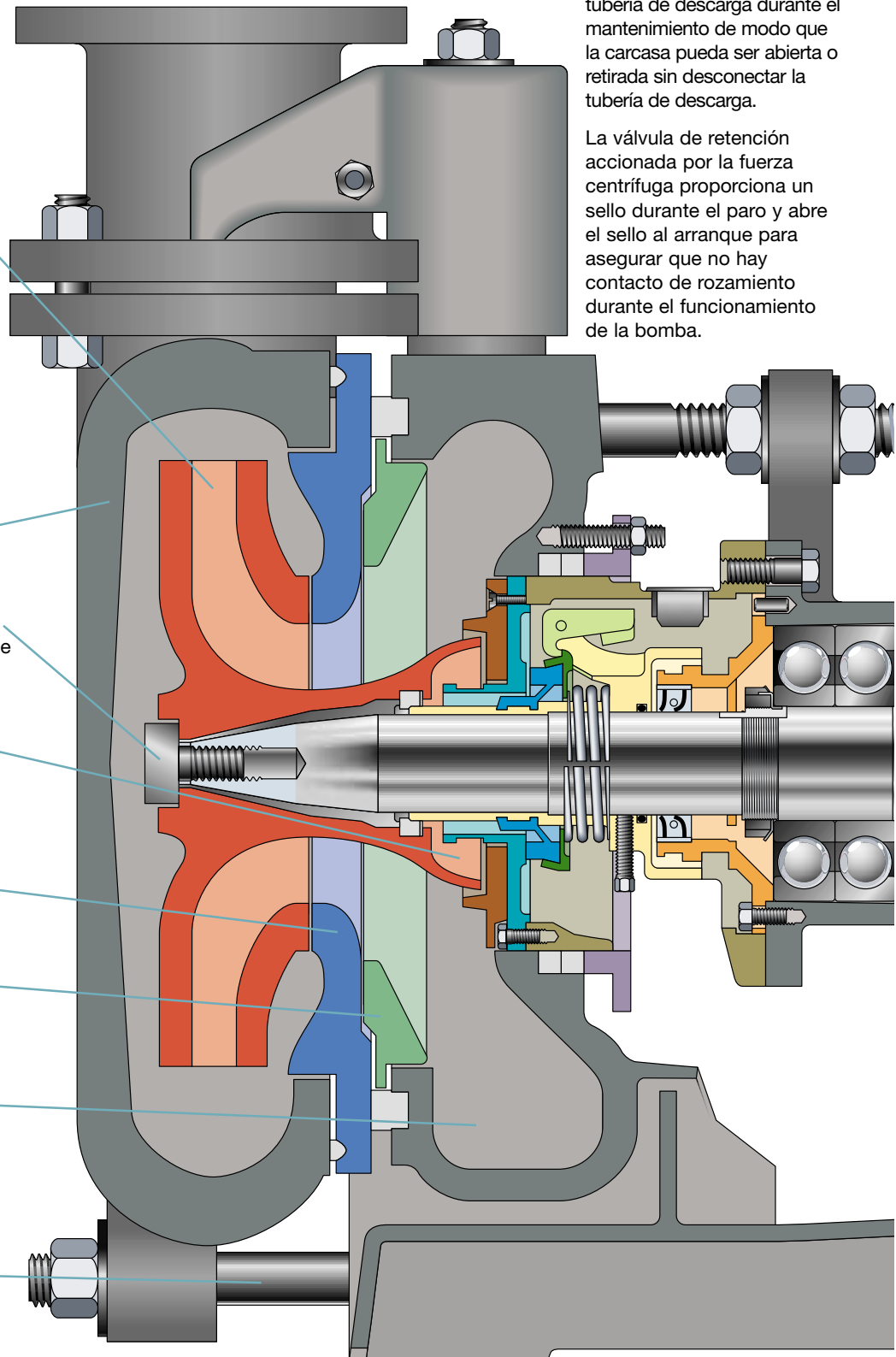

Recubrimiento de Caucho Camara de entrada en caucho opcional

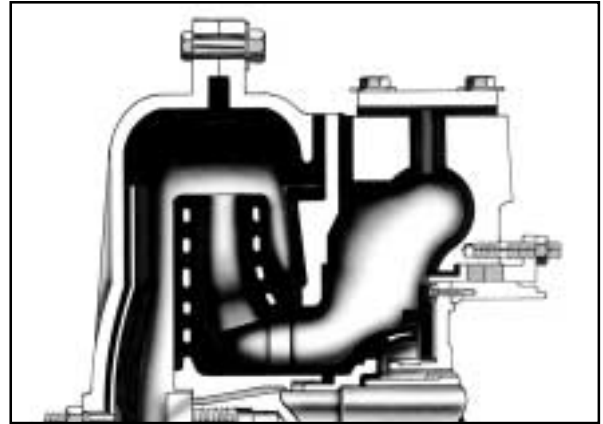

El perno de ajuste se suministra para ajustar por desgaste y mantener el máximo rendimiento de la bomba.



El cilindro largo tiene un depósito de aceite grande para una excepcional lubricación de los rodamientos. Los alojamientos de los rodamientos están maquinados para una concentricidad precisa y una alineación de rodamientos adecuada.

El eje esta fabricado de acero extra - resistente de alta calidad. Los diámetros de los rebordes del rodamiento están rectificados para un ajuste preciso de los rodamientos.

Codo llenador de aceite, conveniente para una revisión sencilla del nivel de aceite.

La base del armazón esta hecha de Hierro fundido con costilla de refuerzo gruesa para resistir tensiones.

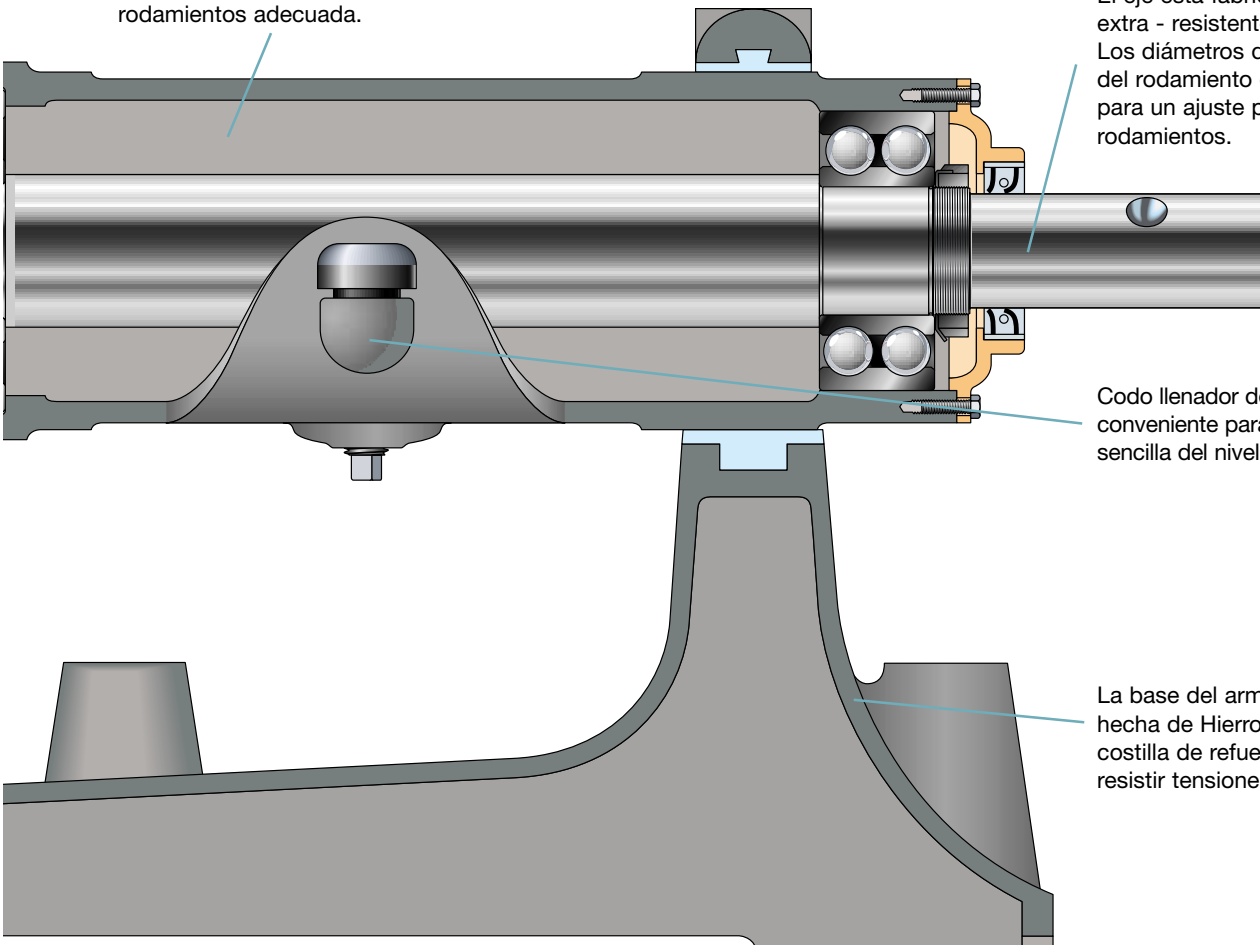

Características de Mantenimiento

1. Ajuste de Cara del Impulsor con el plato seguidor – para mantener eficiencia

Una de las pérdidas en las bombas centrífugas es la recirculación del bombeo de la parte posterior de la carcasa de la bomba hacia la succión del impulsor. La cantidad de recirculación depende del claro entre el impulsor y el plato seguidor. En la bomba Wilfley Modelo K se mantiene un claro MÍNIMO por medio de un simple ajuste. Esta característica de Wilfley es muy apreciada por todos los operadores debido a que elimina la necesidad de incrementar la velocidad de la bomba, elimina también la adición de agua para reducir la concentración así como el reemplazo temprano de partes de la bomba, y otros métodos usados para mantener la eficiencia de la bomba.



2. Reemplazo Rápido de Partes de Desgaste – para minimizar tiempo de mantenimiento

Las cinco partes de desgaste – carcasa, impulsor, plato seguidor, anillo protector de marco y anillo dado – pueden reemplazarse en poco minutos sin desconectar la tubería de succión o descarga. Este reemplazo rápido es posible debido a la acción de la grúa de la carcasa (disponible en tamaños de 3" a 8"), el conservador de la descarga, el uso de solo cuatro tornillos de la carcasa, y por la manera en que el impulsor esta sujeto al eje. Esta característica exclusiva de Wilfley ahorra tiempo invaluable y mano de obra en comparación con otras bombas para manejo de sólidos que pueden requerir horas para llevar a cabo el mantenimiento requerido.



Capacidades de la Bomba K

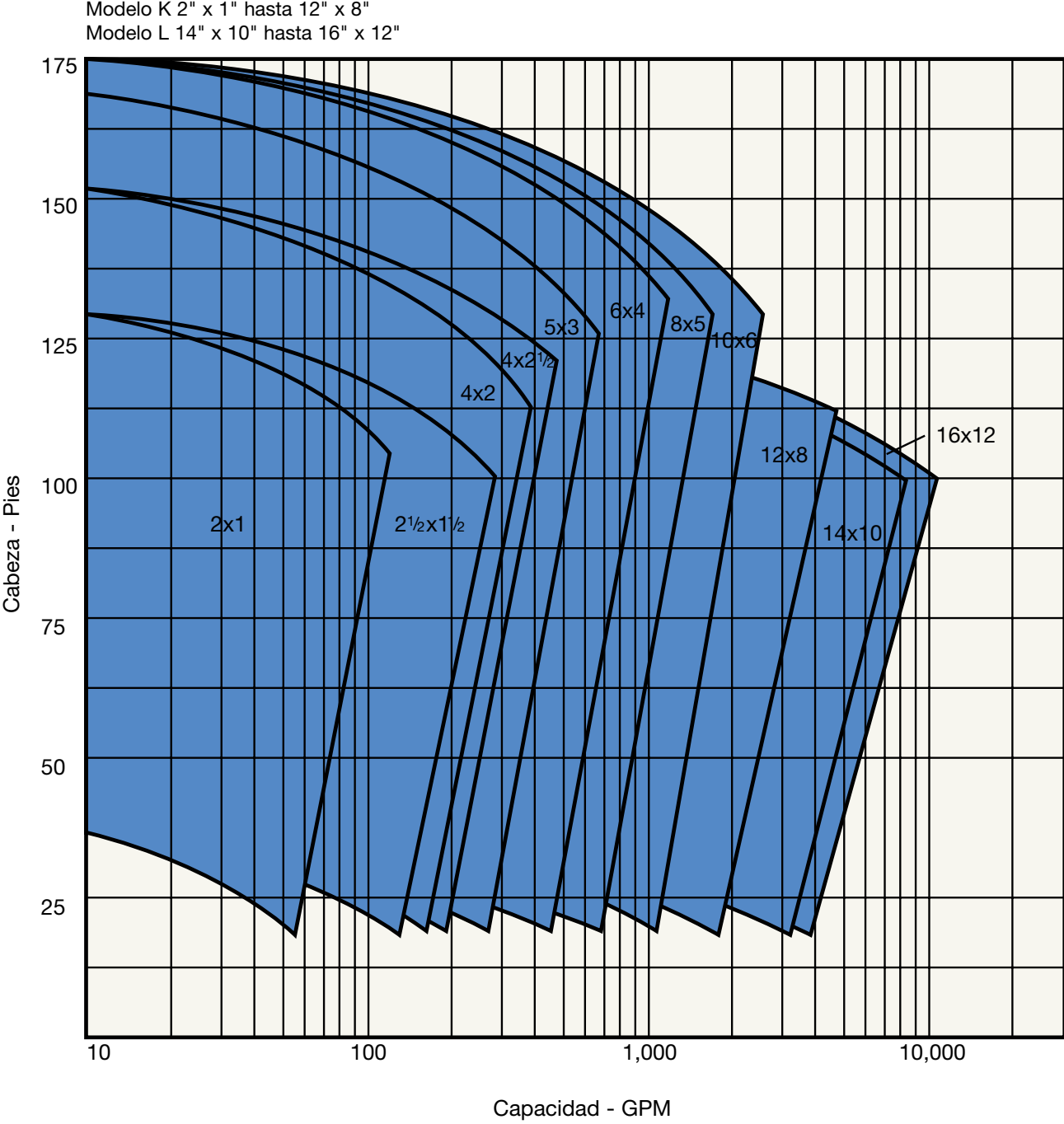

Características Generales

Las bombas modelo K están disponibles en tamaños de descarga que van de 1" hasta 12". Los ensambles brazo grúa que soportan la carcasa durante el mantenimiento están disponibles en tamaños de descarga de 3" hasta 8". Las bombas más grandes, designadas como modelo L usan una base soporte para deslizar la carcasa de la bomba. Se tienen disponibles configuraciones especiales de bombas para altas cabezas de succión y servicios de potencia extremos. Cada bomba tiene una ingeniería especial de acuerdo al servicio y a los requerimientos del sistema.

Modificaciones Especiales

Wilfley puede modificar el diseño de sus bombas para ser usadas en servicios especiales. Modificaciones tales como puertos de lavado, sistemas de lubricación especiales y tapones de desagüe son comunes.

Suministramos modificaciones de ingeniería para problemas de bombeo relacionados tales como mantenimiento e instalación. Muchas aplicaciones requieren de un motor y un accionador

específicos así como placas base y soportes de montaje. Nosotros diseñaremos y fabricaremos estos aditamentos de acuerdo a sus especificaciones. Tenemos además la capacidad de suministrar bombas con diversos tipos de pinturas resistentes a la corrosión.

Materiales de Construcción

A. R. Wilfley & Sons produce bombas modelo K en una gran variedad de hierros endurecidos y aceros inoxidable incluyendo aleaciones de nuestra propiedad especialmente desarrolladas para resistir las difíciles condiciones abrasivo - corrosivo encontradas en servicios de lodos.

Las bombas Wilfley Modelo K también están disponibles en caucho natural, y elastómeros sintéticos.

El desgaste en una bomba es un proceso complejo. Es una función de:

- El tamaño y concentración de las partículas sólidas
- La forma y dureza de las partículas sólidas
- Temperatura
- Nivel de PH

Este tipo de desgaste incluye abrasión por deslizamiento y de impacto junto con corrosión. Esta combinación intensifica el efecto de cada tipo individual de desgaste. La dureza del material, resistencia a fractura y la resistencia a la corrosión deben de ser balanceados de forma adecuada para proporcionar una apropiada resistencia al desgaste. A. R. Wilfley & Sons ha desarrollado aleaciones propias que optimizan este balance para condiciones de bombeo donde las aleaciones estándar no son adecuadas. Los materiales Max 5 y Max 8 son dos aleaciones propias que sobrepasan significativamente al hierro blanco y al Nihard 4 en aplicaciones corrosivas, abrasivas y corrosivas - abrasivas.

A.R. Wilfley & Sons tiene mas de 80 años de experiencia en el diseño, fabricación y aplicación de bombas para lodos y pone a su disposición su experiencia para asistirlo en la selección de bombas y materiales para una amplia variedad de servicios difíciles.

Material	Dureza Brinnell	Resistencia a la Tensión (psi)	Resistencia a la Fractura (psi)	Rango de aplicación (pH)
White iron	400-600	45,000	12,000	5 – 8
NiHard 4	620-670	80,000	22,000	4.5 – 8.5
Maxalloy 5	580-720	80,000	30,000	3.6 – 9.5
Maxalloy 8	415-520	90,000	20,000	1.3 – 12.2

Pesos de Bombas y Dimensiones de Sumideros o Tanques de Alimentación

Bombas Metálicas Completas												
Tamaño de Bomba	Peso Aproximado de Embarque en Libras											
	1	1½	2	2½	3	4	5	6	8	10	12	14
Bomba sola	430	450	680	690	1030	1675	2150	2550	4150	6320	7900	9875
Bomba con acoplamiento directo con base y cople flexible	640	665	1060	1060	1350	2120	2600	3350	5450	8230	10290	12860
Bomba acoplamiento en alto por poleas en V con ensamble (Sin Bandas y Poleas)	700	720	950	960	1300	2185	2820	3140	4850	7420	9275	11600

Sumidero o Tanque de Alimentación Tubería de Succión

Es deseable alimentar la bomba Wilfley por medio de un tanque sumidero o caja de alimentación colocada tan cerca como sea posible a la bomba. Los tamaños de sumidero recomendables se presentan abajo. Cuando la alimentación a la bomba se incrementa o disminuya, el material en el tanque simplemente se ubicara en un nivel más bajo o más alto, respectivamente. Los sumideros con fondo de cono son mejores que los de fondo plano. Se recomienda en particular una tubería inclinada que vaya de la entrada del sumidero a la bomba cuando se manejan materiales que asienten rápido tales como concentrados y arenas gruesas, o cuando la cantidad de fluido es pequeña para el tamaño de tubería de entrada y bomba. Tuberías de succión largas requerirán una velocidad suficiente en la tubería para prevenir asentamiento.

La tubería de succión deberá estar conectada a uno o ambos lados de la bomba y no tiene que ser desconectada para cambiar las partes de la bomba o la unidad de rodamientos.

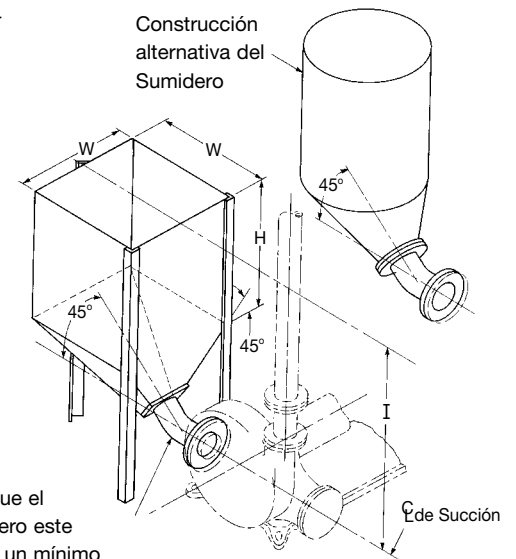

Es preferible que el Tanque Sumidero este diseñado para un mínimo de 3 minutos de tiempo de retención.

Dimensiones del Sumidero o tanque de alimentación											
Tamaño de la Bomba	1" & 1½"	2" & 2½"	3"	4"	5"	6"	8"	10"	12"	14"	16"
Ancho - pulgadas	18	24	30	36	48	60	72	84	132	150	190
Altura - pulgadas	36	36	42	48	54	66	72	84	84	96	108
Succión - Pulgadas	46	57	68	79	96	118	135	166	166	192	210
					90 Min.	106 Min.	123 Min	150 Min.	150 Min.		

Acoplamiento Directo

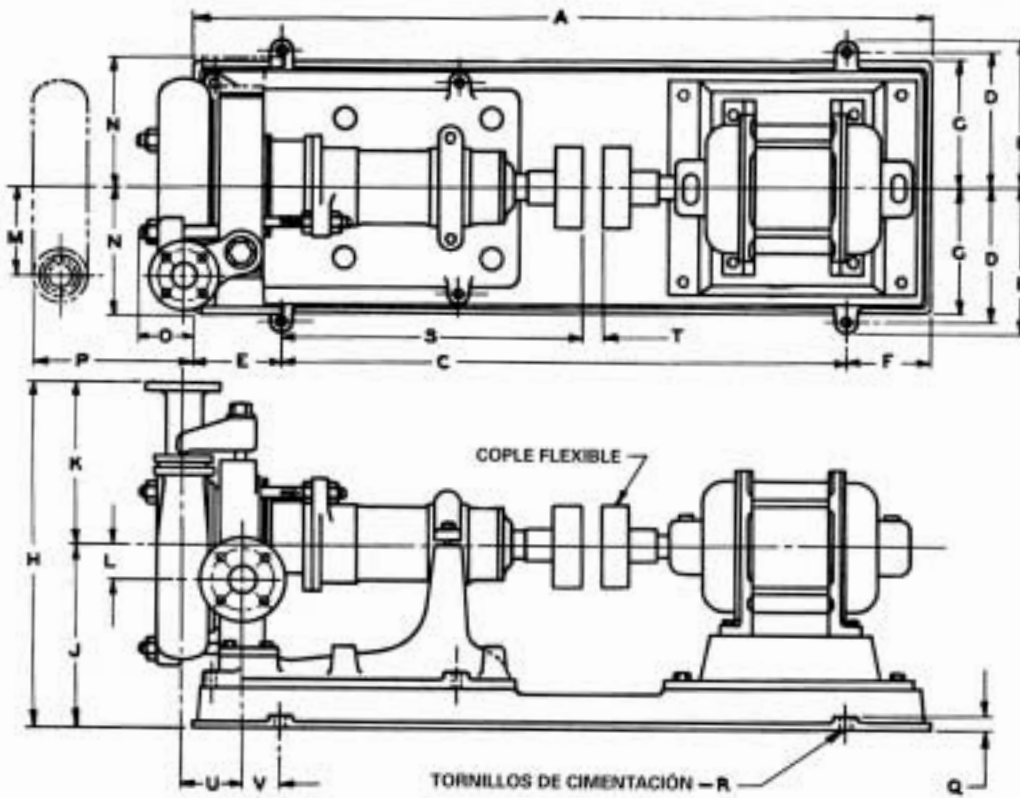

Dimensiones en Pulgadas																							
Tamaño	Descarga	Succión	A	B	C	D	E	F	G	*H	J	K	L	M	N	O	P	Q	R	S	T	U	V
1	1	2	59	11 ¹ / ₄	37	10	11	11	9 ³ / ₈	24	13	11	1 ¹ / ₂	5 ¹ / ₄	10 ¹ / ₄	2	7 ⁵ / ₈	1 ¹ / ₂	3 ³ / ₄	22 ³ / ₈	1 ¹ / ₈	4 ¹¹ / ₁₆	4 ¹³ / ₁₆
1 ¹ / ₂	1 ¹ / ₂	2 ¹ / ₂	59	11 ¹ / ₄	37	10	11	11	9 ³ / ₈	24	13	11	1 ¹ / ₂	5 ¹ / ₂	10 ¹ / ₄	2	7 ⁵ / ₈	1 ¹ / ₂	3 ³ / ₄	22 ³ / ₈	1 ¹ / ₈	4 ¹³ / ₁₆	4 ¹³ / ₁₆
2	2	4	65 ¹ / ₂	13 ³ / ₈	42 ³ / ₄	11 ³ / ₄	12	10 ³ / ₄	11 ¹ / ₂	28 ¹ / ₂	15	13 ¹ / ₂	1 ³ / ₄	6 ¹ / ₂	11 ³ / ₄	3 ³ / ₈	9 ¹ / ₈	1 ⁷ / ₈	3 ³ / ₄	25 ³ / ₄	1 ¹ / ₂	5 ⁷ / ₁₆	6 ¹ / ₁₆
2 ¹ / ₂	2 ¹ / ₂	4	65 ¹ / ₂	13 ³ / ₈	42 ³ / ₄	11 ³ / ₄	12	10 ³ / ₄	11 ¹ / ₂	28 ⁵ / ₈	15	13 ⁵ / ₈	1 ³ / ₄	6 ¹ / ₂	11 ³ / ₄	3 ³ / ₈	9 ¹ / ₈	1 ⁷ / ₈	3 ³ / ₄	25 ³ / ₄	1 ¹ / ₂	5 ¹¹ / ₁₆	6 ¹ / ₁₆
3	3	5	67	14 ⁵ / ₈	42 ³ / ₄	13 ¹ / ₄	12 ¹ / ₄	12	13 ¹ / ₈	31	16 ¹ / ₄	14 ³ / ₄	3 ¹ / ₂	7 ⁷ / ₈	13 ¹ / ₂	5 ³ / ₈	13 ³ / ₈	1 ⁷ / ₈	3 ³ / ₄	23 ¹⁵ / ₁₆	1 ¹ / ₂	7 ⁷ / ₈	5 ¹³ / ₁₆
4	4	6	80 ¹ / ₂	15 ⁷ / ₈	46 ¹ / ₄	14 ¹ / ₂	16	18 ¹ / ₄	14 ¹ / ₈	40	20 ³ / ₈	19 ⁵ / ₈	5	9 ³ / ₄	15	6 ¹ / ₄	12 ¹ / ₂	1 ⁷ / ₈	3 ³ / ₄	27 ³ / ₄	1 ¹ / ₂	9 ¹ / ₂	8
5	5	8	91	17 ¹ / ₂	63	16	14	14	15 ³ / ₈	43 ³ / ₈	22	21 ³ / ₈	8	11 ³ / ₈	15 ¹ / ₂	3 ³ / ₄	20	1 ¹ / ₂	7 ⁷ / ₈	34	1 ³ / ₄	10 ³ / ₄	3 ³ / ₄
6	6	10	93 ¹ / ₂	18 ¹ / ₂	61	17	16 ¹ / ₄	16 ¹ / ₄	16 ⁵ / ₈	55 ³ / ₄	23 ³ / ₄	31**	5 ¹ / ₂	12 ¹ / ₄	18 ⁷ / ₈	5 ³ / ₄	17 ¹ / ₄	1 ⁷ / ₈	7 ⁷ / ₈	37 ⁷ / ₈	1 ³ / ₄	11 ³ / ₄	4 ⁵ / ₈
8	8	12	114	24	76 ³ / ₄	22 ³ / ₈	24 ³ / ₄	12 ¹ / ₂	21 ⁵ / ₈	62 ⁷ / ₈	28 ¹ / ₄	34 ⁵ / ₈	9 ¹ / ₂	13 ³ / ₄	20	9 ¹ / ₄	22	2 ¹ / ₄	7 ⁷ / ₈	37 ⁵ / ₈	1 ³ / ₄	16 ¹ / ₄	10 ¹ / ₄

La dimensión P es el claro mínimo para retirar las partes de desgaste. Proporciónese un amplio claro en este punto para retirar las partes de desgaste debido a que estas son muy pesadas.

La dimensión K es la distancia del centro de la bomba al exterior de la manga de descarga.

La dimensión N es la distancia del centro de la bomba al exterior de la brida de succión. La alimentación puede hacerse por cualquiera de los lados.

Use fundas de tubo de 1 _" alrededor de los tornillos de anclaje de la cimentación y dejando un claro de _" para la aplicación del relleno. Coloque válvulas en las líneas de succión y descarga cercanas a la bomba.

La línea de succión deberá ser corta, libre de codos si es posible y con pendiente al bombear materiales pesados o partículas grandes.

*La dimensión H es la altura máxima de la bomba.

** Para la bomba en caucho la dimensión es 22.

Bomba Sola

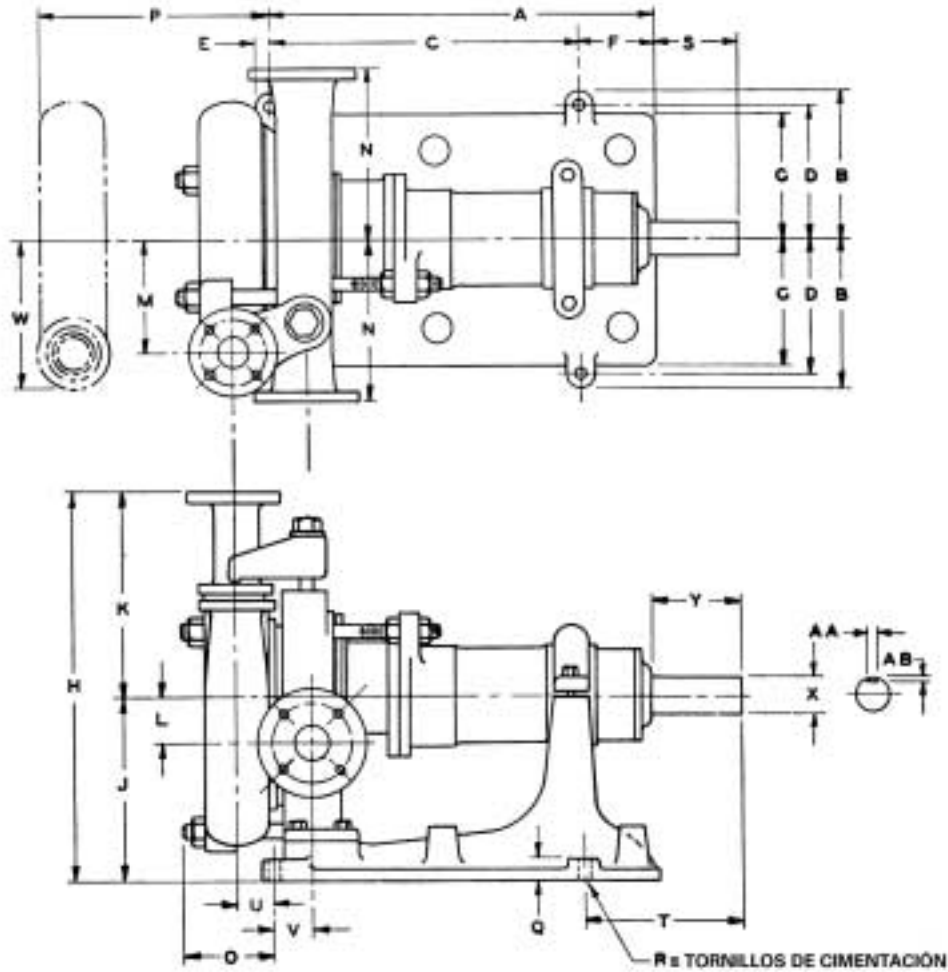

Dimensiones en Pulgadas																												
Tamaño	Descarga	Succión	A	B	C	D	E	F	G	*H	J	K	L	M	N	O	P	Q	R	S	T	U	V	W	X	Y	AA	AB
1	1	2	28 ³ / ₄	8 ¹ / ₄	23 ³ / ₄	7	1 ¹ / ₄	4 ¹ / ₂	6 ¹ / ₂	21	10	11	1 ¹ / ₂	5 ¹ / ₄	10 ¹ / ₄	4 ⁵ / ₈	9	1 ¹ / ₂	3 ³ / ₄	2 ¹ / ₂	7	1 ¹ / ₈	3 ⁹ / ₁₆	7	1 ⁷ / ₁₆	3 ¹ / ₄	3 ³ / ₈	3 ³ / ₁₆
1 ¹ / ₂	1 ¹ / ₂	2 ¹ / ₂	28 ³ / ₄	8 ¹ / ₄	23 ³ / ₄	7	1 ¹ / ₄	4 ¹ / ₂	6 ¹ / ₂	21	10	11	1 ¹ / ₂	5 ¹ / ₂	10 ¹ / ₄	4 ⁵ / ₈	9	1 ¹ / ₂	3 ³ / ₄	2 ¹ / ₂	7	1 ¹ / ₄	3 ⁹ / ₁₆	7 ¹ / ₂	1 ⁷ / ₁₆	3 ¹ / ₄	3 ³ / ₈	3 ³ / ₁₆
2	2	4	30 ³ / ₄	9 ⁷ / ₈	26 ³ / ₈	8 ⁵ / ₈	1 ¹ / ₄	4 ³ / ₈	8	25 ¹ / ₈	11 ⁹ / ₃₂	13 ¹ / ₂	1 ³ / ₄	6 ¹ / ₂	11 ³ / ₄	6 ¹ / ₄	11	1 ³ / ₄	3 ³ / ₄	4 ¹ / ₈	8 ¹ / ₂	2 ⁵ / ₈	3 ¹ / ₁₆	8 ⁷ / ₈	1 ¹¹ / ₁₆	4 ¹ / ₂	3 ³ / ₈	3 ³ / ₁₆
2 ¹ / ₂	2 ¹ / ₂	4	30 ³ / ₄	9 ⁷ / ₈	26 ³ / ₈	8 ⁵ / ₈	1 ¹ / ₄	4 ³ / ₈	8	25 ¹ / ₈	11 ⁹ / ₃₂	13 ¹ / ₂	1 ³ / ₄	6 ¹ / ₂	11 ³ / ₄	6 ¹ / ₄	11	1 ³ / ₄	3 ³ / ₄	4 ¹ / ₈	8 ¹ / ₂	2 ⁵ / ₈	3 ¹ / ₁₆	9 ¹ / ₈	1 ¹¹ / ₁₆	4 ¹ / ₂	3 ³ / ₈	3 ³ / ₁₆
3	3	5	29 ⁵ / ₈	11 ¹ / ₈	26 ⁷ / ₈	9 ⁷ / ₈	1 ¹ / ₄	2 ³ / ₄	9 ¹ / ₄	27 ¹ / ₂	12 ³ / ₄	14 ³ / ₄	3 ¹ / ₂	7 ⁷ / ₈	13 ¹ / ₂	8	15 ¹ / ₄	1 ³ / ₄	3 ³ / ₄	3 ¹⁵ / ₁₆	6 ¹¹ / ₁₆	4 ¹ / ₁₆	3 ¹³ / ₁₆	11 ⁵ / ₈	2 ¹ / ₈	4 ¹ / ₂	1 ¹ / ₂	1 ¹ / ₄
4	4	6	32 ¹ / ₄	12 ³ / ₁₆	26	11 ⁹ / ₁₆	1 ¹ / ₄	6 ¹ / ₄	10 ⁷ / ₈	35 ¹ / ₂	15 ⁷ / ₈	19 ⁵ / ₈	5	9 ³ / ₄	15	8 ³ / ₄	15	2 ¹ / ₂	3 ³ / ₄	9	15 ¹ / ₄	4	5 ¹ / ₂	14 ¹ / ₂	2 ³ / ₁₆	6 ⁷ / ₁₆	1 ¹ / ₂	1 ¹ / ₄
5	5	8	36	14	30	12 ¹ / ₂	1 ¹ / ₂	6	12	39 ³ / ₈	18	21 ³ / ₈	8	11 ³ / ₈	15 ¹ / ₂	8	23	2	7 ⁷ / ₈	9 ¹ / ₄	15 ¹ / ₄	3 ¹ / ₄	7 ¹ / ₂	16 ³ / ₈	2 ⁵ / ₈	7 ³ / ₁₆	5 ³ / ₈	5 ¹ / ₁₆
6	6	10	40 ¹ / ₂	15	35 ¹ / ₈	13 ¹ / ₂	1 ¹ / ₂	5 ³ / ₈	13 ¹ / ₂	50 ³ / ₄	18 ³ / ₄	31 ^{**}	5 ¹ / ₂	12 ¹ / ₄	18 ⁷ / ₈	9	19	2 ¹ / ₄	7 ⁷ / ₈	10 ³ / ₈	15 ³ / ₄	3 ³ / ₈	8 ³ / ₈	16 ⁷ / ₈	2 ⁵ / ₈	7 ³ / ₁₆	5 ³ / ₈	5 ¹ / ₁₆
8	8	12	48 ³ / ₄	20	40	18 ¹ / ₂	1 ¹ / ₂	8 ³ / ₄	17 ¹ / ₄	56 ⁵ / ₈	22	34 ⁵ / ₈	9 ¹ / ₂	13 ³ / ₄	20	12 ¹ / ₄	25	3	7 ⁷ / ₈	10 ⁵ / ₈	19 ³ / ₈	4 ³ / ₄	11 ¹ / ₂	19 ⁵ / ₈	3 ³ / ₁₆	8 ⁵ / ₁₆	3 ³ / ₄	3 ³ / ₈

La dimensión P es el claro mínimo para retirar las partes de desgaste. Proporciónese un amplio claro en este punto para retirar las partes de desgaste debido a que estas son muy pesadas.

La dimensión K es la distancia del centro de la bomba al exterior de la manga de descarga.

La dimensión N es la distancia del centro de la bomba al exterior de la brida de succión. La alimentación puede hacerse por cualquiera de los lados.

Use fundas de tubo de 1 _" alrededor de los tornillos de anclaje de la cimentación y dejando un claro de _" para la aplicación del relleno. Coloque válvulas en las líneas de succión y descarga cercanas a la bomba.

La línea de succión deberá ser corta, libre de codos si es posible y con pendiente al bombear materiales pesados o partículas grandes.

*La dimensión H es la altura máxima de la bomba.

** Para la bomba en caucho la dimensión es 22.

Acoplamiento en Alto por Poleas y Bandas en V

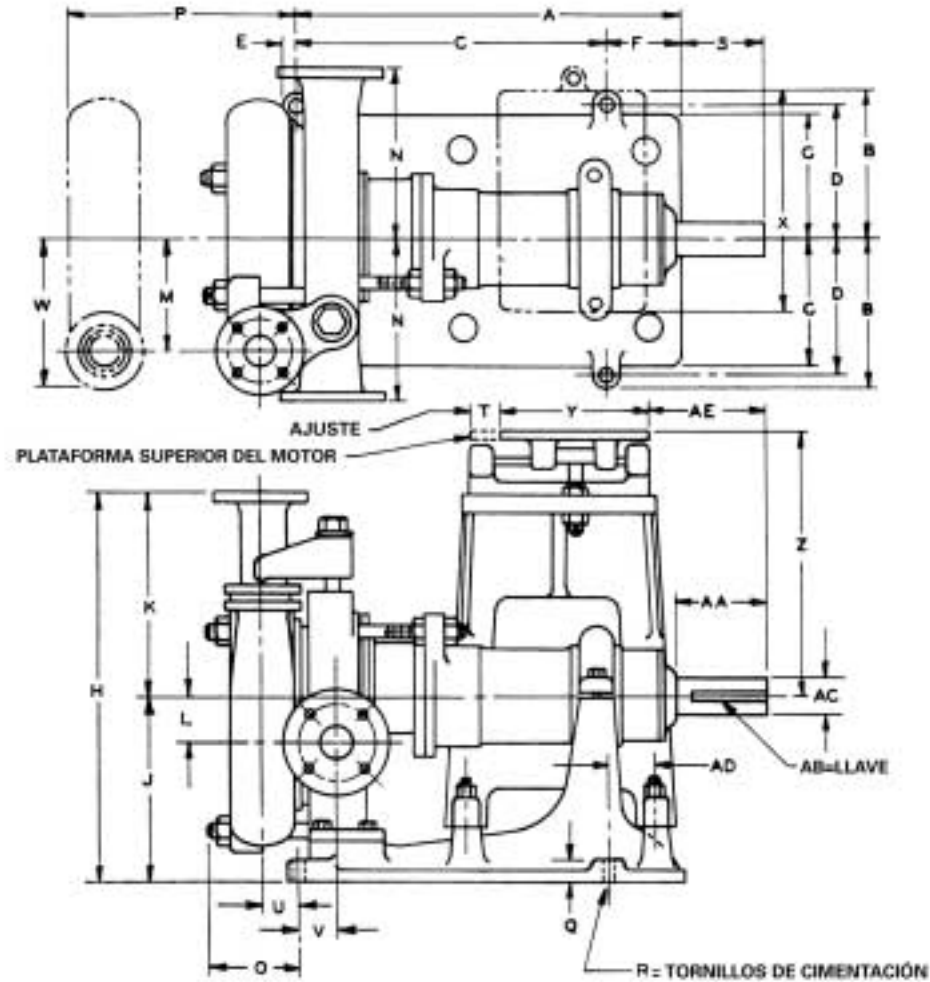

Dimensiones en Pulgadas																																
Tamaño	Descarga	Succión	A	B	C	D	E	F	G	*H	J	K	L	M	N	O	P	Q	R	S	T	U	V	W	X	Y	Z	AA	AB	AC	AD	AE
1	1	2	28 1/4	8 1/4	23 3/4	7	1 1/4	4 1/2	6 1/2	21	10	11	1 1/2	5 1/4	10 1/4	4 5/8	10 1/2	1 1/2	3/4	2 1/2	3	1 1/8	3 9/16	7	12 1/2	10 3/4	18 1/8	3 1/4	3/8 x 3/8	1 7/16	3	3 3/4
1 1/2	1 1/2	2 1/2	28 1/4	8 1/4	23 3/4	7	1 1/4	4 1/2	6 1/2	21	10	11	1 1/2	5 1/2	10 1/4	4 5/8	10 1/2	1 1/2	3/4	2 1/2	3	1 1/8	3 9/16	7 1/2	12 1/2	10 3/4	18 1/8	3 1/4	3/8 x 3/8	1 7/16	3	3 3/4
2	2	4	30 3/4	9 7/8	26 3/8	8 5/8	4 3/8	4 3/8	8	25 1/8	11 9/32	13 1/2	1 3/4	6 1/2	11 3/4	6 1/4	11	1 3/4	3/4	4 1/8	3	2 5/8	3 1/16	8 7/8	17 5/8	17 1/4	16 3/16	4 1/2	3/8 x 3/8	1 1/16	1 1/16	5 3/16
2 1/2	2 1/2	4	30 3/4	9 7/8	26 3/8	8 5/8	4 3/8	4 3/8	8	25 1/4	11 9/32	13 5/8	1 3/4	6 1/2	11 3/4	6 1/4	11	1 3/4	3/4	4 1/8	3	2 5/8	3 1/16	9 1/8	17 5/8	17 1/4	16 3/16	4 1/2	3/8 x 3/8	1 1/16	1 1/16	5 3/16
3	3	5	29 5/8	11 1/8	26 3/8	9 7/8	2 3/4	2 3/4	9 1/4	27 1/2	12 3/4	14 3/4	3 1/2	7 7/8	13 1/2	8	15 1/4	1 3/4	3/4	3 5/16	3	4 1/16	3 3/16	11 5/8	17 5/8	17 1/4	16 3/16	4 1/2	1/2 x 1/2	2 1/8	3/4	4 7/16
4	4	6	32 1/4	12 5/8	26	11 9/16	6 1/4	6 1/4	10 7/8	35 1/2	15 5/8	19 5/8	5	9 3/4	15	8 3/4	15	2 1/2	3/4	9	4	4	5 1/2	14 1/2	22	20	26 1/8	6 7/16	1/2 x 1/2	2 3/16	4 1/4	7 1/4
5	5	8	36	14	30	12 1/2	6	6	12	39 3/8	18	21 3/8	8	11 3/8	15 1/2	8	23	2	7/8	9 1/4	7	3 3/4	7 1/2	16 3/8	22 3/8	22	30	7 3/16	5/8 x 5/8	2 5/8	4 1/8	8
6	6	10	40 1/2	15	35 1/8	13 1/2	5 3/8	5 3/8	13 1/2	49 3/4	18 3/4	31**	5 1/2	12 1/4	18 7/8	9	19	2 1/4	7/8	10 3/8	6 3/4	3 3/8	8 3/8	16 7/8	23 1/4	24	26	7 3/16	5/8 x 5/8	2 5/8	3 3/4	12
8	8	12	48 3/4	20	40	18 1/2	8 3/4	8 3/4	17 1/4	56 5/8	22	34 5/8	9 1/2	13 3/4	20	12 1/4	25	3	7/8	10 5/8	11	4 3/4	11 1/2	19 5/8	28 1/2	36	26	8 5/16	3/4 x 3/4	3 3/16	6 1/2	8 1/4

La dimensión P es el claro mínimo para retirar las partes de desgaste. Proporciónese un amplio claro en este punto para retirar las partes de desgaste debido a que estas son muy pesadas.

La dimensión K es la distancia del centro de la bomba al exterior de la manga de descarga.

La dimensión N es la distancia del centro de la bomba al exterior de la brida de succión. La alimentación puede hacerse por cualquiera de los lados.

Use fundas de tubo de 1" alrededor de los tornillos de anclaje de la cimentación y dejando un claro de 1/2" para la aplicación del relleno. Coloque válvulas en las líneas de succión y descarga cercanas a la bomba.

La línea de succión deberá ser corta, libre de codos si es posible y con pendiente al bombear materiales pesados o partículas grandes.

*La dimensión H es la altura máxima de la bomba.

** Para la bomba en caucho la dimensión es 22.

Series L

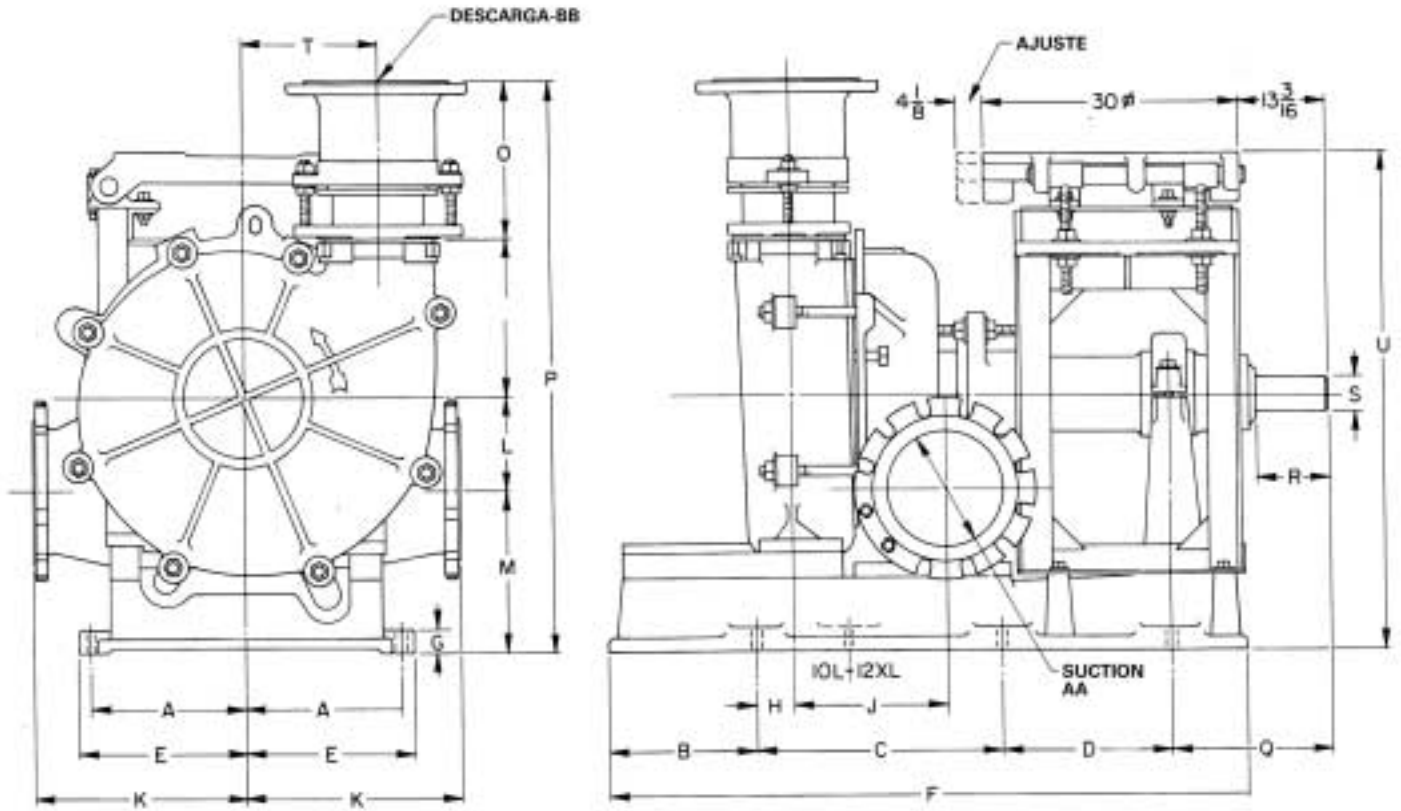

Dimensiones en Pulgadas

Bomba	A	B	C	D	E	F	G	H	J	K	L	M	N	O		P		Q	R	S		T	U
														Min.-Max.	Min.-Max.	Ave.	Dia.			Key			
10L	17 ¹ / ₄	26 ¹ / ₄	20	23	18	79 ³ / ₄	2 ³ / ₄	5 ¹ / ₂	18 ³ / ₄	24 ¹ / ₂	11	19	18 ¹ / ₂	17 ¹ / ₂ -19 ¹ / ₂	66-68	21 ¹¹ / ₁₆	9 ²⁹ / ₃₂	3 ³ / ₄	1 ¹ / ₂ X1	16	58		
12XL	17 ¹ / ₄	26 ¹ / ₄	20	23	18	79 ³ / ₄	2 ³ / ₄	5 ¹ / ₂	19	24 ¹ / ₂	11	19	20 ¹ / ₂	20-22	70 ³ / ₄ -72 ³ / ₄	21 ¹¹ / ₁₆	9 ²⁹ / ₃₂	3 ³ / ₄	1 ¹ / ₂ X1	15	58		
12L	22	17	31	31	23 ⁵ / ₈	87	2	7 ⁹ / ₁₆	21 ⁹ / ₁₆	28 ¹ / ₂	7 ¹ / ₄	23 ¹ / ₄	21 ¹ / ₂	20-22	72-74	23 ¹ / ₂	13 ³ / ₁₆	4 ¹ / ₈	1 ¹ / ₂ X1	18	59 ³ / ₄		

Diámetros de Brida de Succión y Descarga (125 Lbs. American Standard)

Bomba	AA	BB	Bomba	AA	BB
10L	14	10,12,14	14XL	18	14,16,18, 20, 24
12XL	14	12,14,16,18,20	14L	20	14,16,18, 20, 24
12L	18	12,14,16,18,20	16XL	20	16, 18, 20, 24, 30

A.R. Wilfley & Sons, Inc.

P.O. Box 2330

Denver, Colorado 80201

303/779-1777

1-800-525-9930

FAX 303/779-1277

www.wilfley.com

